

# F series

## 逆水防止弁・扉(フラップゲート)

合成樹脂製

洪水時や満潮時に、外水が逆流するのを防止します

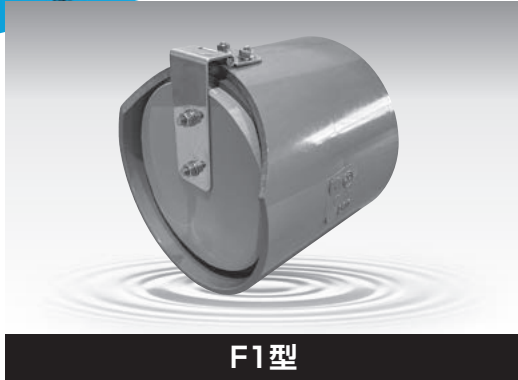

**F1型**  
逆水防止弁(F1-125~200)



**F2型**  
逆水防止扉(F2-250・300)

### 特長

#### ● F1型 ●

塩ビ管への  
直接取付可能

#### ● F2型 ●

コンクリート壁への  
アンカー取付け

#### ● 扉軽量 ●

合成樹脂製のため  
扉が軽い

#### ● 許容水深 ●

2.0 m以内  
(管底より)\*

\*自社簡易水門設計基準に準ずる。

・ほ場・工場排水、内陸部の河川への排水等の排水口で、外水位が内水位より高くなった場合、外水が内水側に逆流するのを防止します。

### 仕様

#### F1型 逆水防止弁

(単位: mm)

品番	A	B	F
F1-50	60	73	42
F1-65	76	115	80
F1-75	89	115	80
F1-100	114	139	80
F1-125	140	151	134
F1-150	165	178	164
F1-200	216	227	218
F1-250	267	280	266
F1-300	318	333	319
F1-350	370	392	352
F1-400	422	446	440
F1-450	472	499	500
F1-500	522	552	560
F1-600	634	670	660

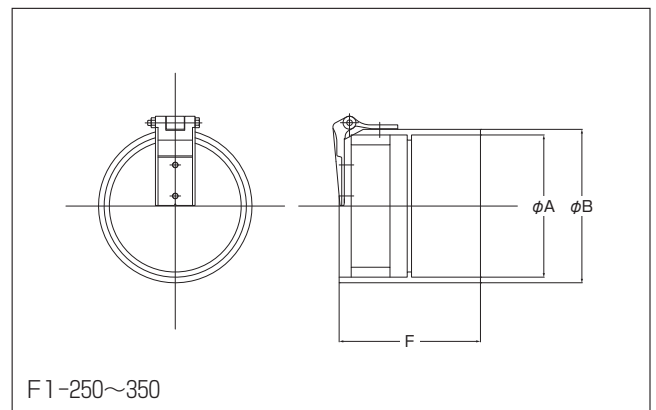

※サイズにより形状が異なります。

### 取付図

F1型・逆水防止弁の場合

導水勾配5°まで対応

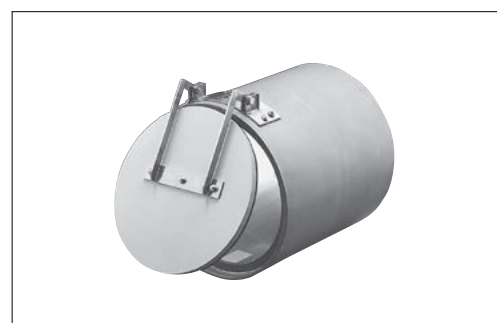
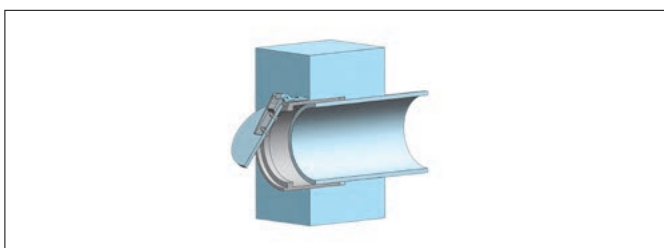

● F1型(400~600)・逆水防止弁

仕 様

F2型 逆水防止扉

(単位：mm)

品番	C	D	E	F
F2-100	140	—	43	13
F2-150	210	—	43	13
F2-200	260	—	43	13
F2-250	310	355	105	45
F2-300	360	405		45
F2-350	410	455		47
F2-400	460	505		47
F2-450	510	555		50
F2-500	560	605		50
F2-600	660	705		50
F2-700	800	845		50
F2-800	900	945		55
F2-900	1000	1045		55
F2-1000	1100	1145	55	

※サイズによりアンカー数異なります。  
 ※ゴム水密構造

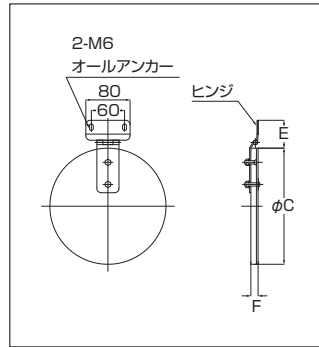

● F2-100~200

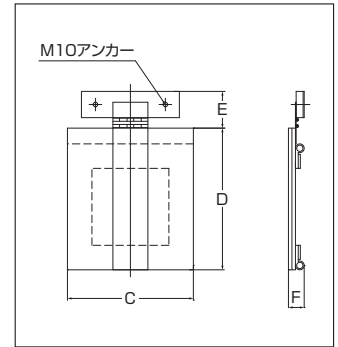

● F2-250・300

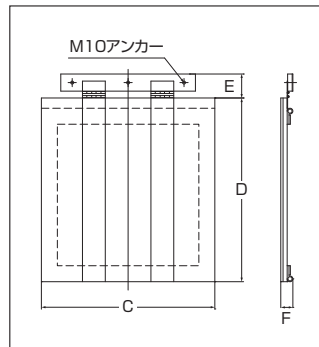

● F2-350~800

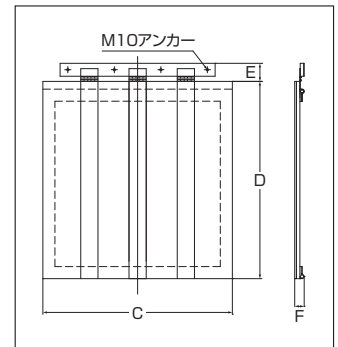

● F2-900・1000

取付図

F2型・逆水防止扉の場合

戸当たり面を平滑に仕上げ、扉と密着するようにコンクリートアンカーで壁面へ取り付けて下さい。



ドリル径  
6.4mm

● F2型(100~200)・逆水防止扉



ドリル径  
10.5mm

● F2型(350~800)・逆水防止扉

現場写真

